

# WORX

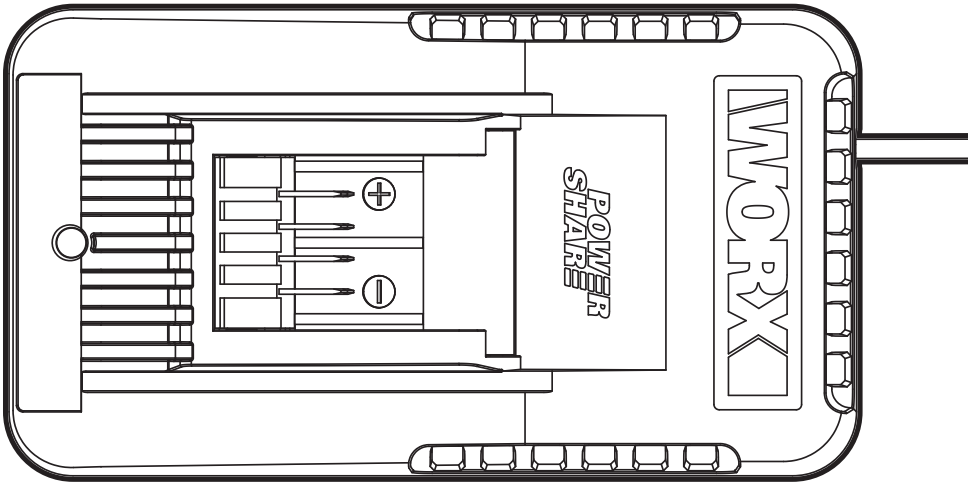

**Battery Charger**

**EN**

**P04**

**Latauslaite**

**FIN**

**P09**

**WA3880**



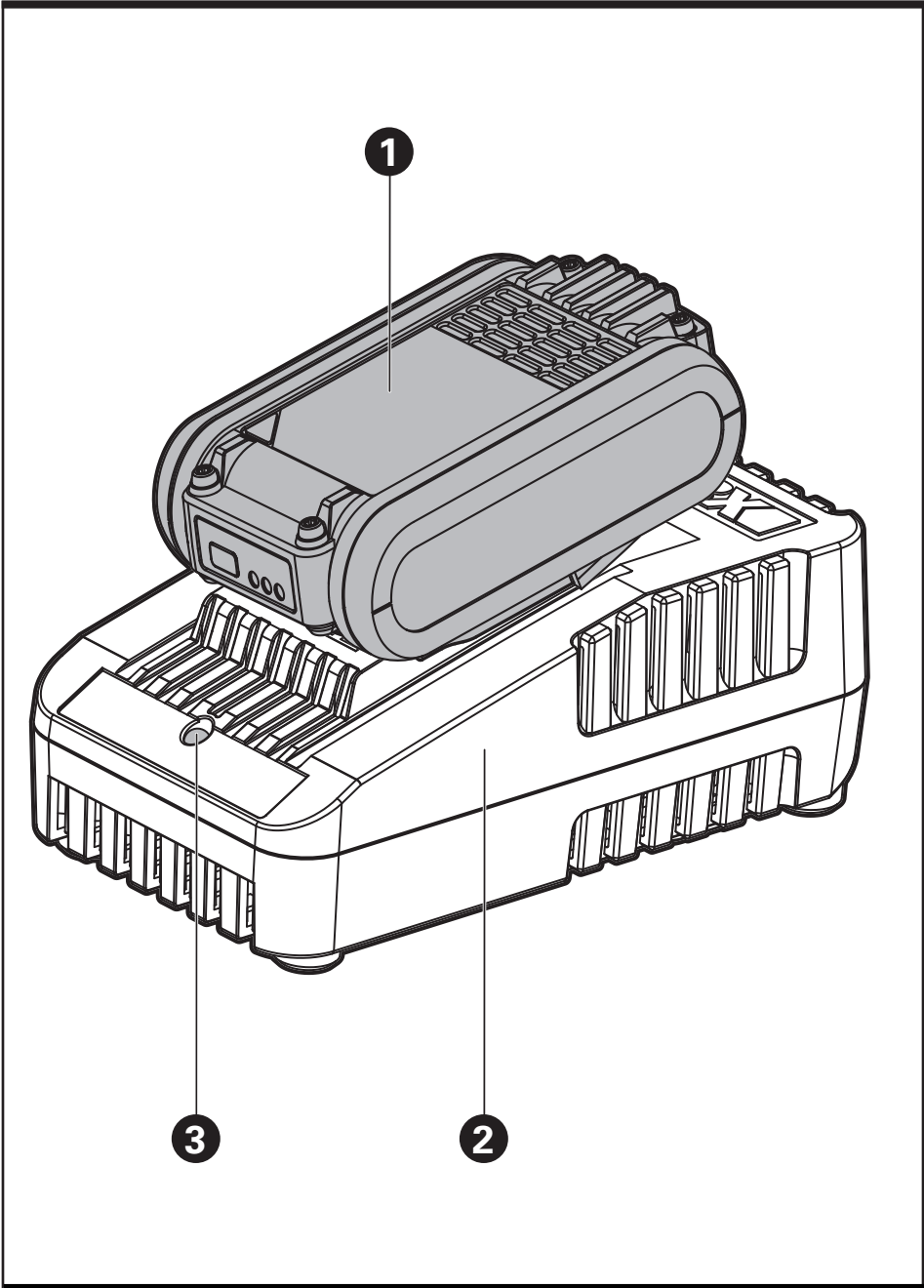

## **PRODUCT SAFETY GENERAL SAFETY WARNINGS**

 **WARNING: Read all safety warnings and all instructions.** *Failure to follow the warnings and instructions may result in electric shock, fire and/or serious injury.*

### **Save all warnings and instructions for future reference.**

This appliance can be used by children aged from 8 years and above and persons with reduced physical, sensory or mental capabilities or lack of experience and knowledge if they have been given supervision or instruction concerning use of the appliance in a safe way and understand the hazards involved. Children shall not play with the appliance. Cleaning and user maintenance shall not be made by children without supervision. If the supply cord is damaged, it must be replaced by the manufacturer, its service agent or similarly qualified persons in order to avoid a

hazard.

## **ADDITIONAL SAFETY INSTRUCTIONS FOR YOUR BATTERY CHARGER**

1. Before charging, read the instructions.
2. Do not charge a leaking battery.
3. Do not use chargers for works other than those for which they are designed.
4. Before charging, ensure your charger is matching the local AC supply.
5. For indoor use, or do not expose to rain.
6. The charging device must be protected from moisture.
7. Do not use the charging device in the open.
8. Do not short out the contacts of battery or charger.
9. Respect the polarity “+/-” when charging.
10. Do not open the unit and keep out of the reach of children.
11. Do not charge the batteries of other manufactures or ill-suited models .
12. Ensure that the connection between

the battery charger and battery is correctly positioned and is not obstructed by foreign bodies.

13. Keep battery charger's slots are free of foreign objects and protect against dirt and humidity. Store in a dry and frost-free place.

14. When charging batteries, ensure that the battery charger is in a well-ventilated area and away from inflammable materials. Batteries can get hot during charging. Do not overcharge any batteries. Ensure that batteries and chargers are not left unsupervised during charging.

15. Do not recharge non-rechargeable batteries, as they can overheat and break.

16. Longer life and better performance can be obtained if the battery pack is charged when the air temperature is between 18°C and 24°C. Do not charge the battery pack in air temperatures below 0°C, or above 40°C. This is important as it can prevent serious damage

to the battery pack.  
17. Charge only battery pack of the same model provided by Worx and of models recommended by Worx.

## SYMBOLS



Read the operator's manual



Warning



For indoor use only



Double insulation



Fuse



Positive terminal



Negative terminal



Waste electrical products must not be disposed of with household waste. Please recycle where facilities exist. Check with your local authorities or retailer for recycling advice.

## 1. BATTERY PACK \*



## 2. CHARGER

## 3. CHARGE INDICATOR LIGHT

\* **Not all the accessories illustrated or described are included in standard delivery.**

We recommend that you purchase your accessories listed in the above list from the same store that sold you the battery charger. Refer to the accessory packaging for further details. Store personnel can assist you and offer advice. /

# TECHNICAL DATA

Rated Input voltage	100-240V~50/60Hz
Output voltage	20V 
Charging current	2A
Rated Input power	50W
Charge battery	Li-Ion
Number of cells:	4/5/10
Charging time (approx.)	
Battery pack	-- 1.3Ah 42mins
	-- 1.5Ah 45mins
	-- 2.0Ah 58mins
	-- 2.5Ah 77mins
	-- 3.0Ah 95mins
	-- 4.0Ah 125mins
	-- 5.0Ah 145mins
	-- 6.0Ah 183mins
Protection class	 /II
Machine weight	0.45kg

For the technical data of the types, the number of cells and the rated capacity of the batteries that can be charged, please refer the nameplate of the battery pack supplied by Worx.

# CHARGING PROCEDURE



**NOTE:** Before using the tool, read the instruction book carefully.

## CHARGING INSTRUCTIONS

### 1. CHARGING YOUR BATTERY PACK

 **WARNING:** The charger and battery pack are specifically designed to work together so do not attempt to use any other devices. Never insert or allow metallic objects into your charger or battery pack connections because an electrical failure and hazard will occur.

### 2. BEFORE USING YOUR CORDLESS TOOL

Your battery pack is UNCHARGED and you must charge once before use.





### 3. HOW TO CHARGE YOUR BATTERY CHARGING PROCEDURE







- 1) Plug the charger into an appropriate outlet.
- 2) Slide the battery pack into the charger. The LIGHT (3) will become green and flash to show charging has started.
- 3) After charging approx 1-2 hours, the light will stay green without flashing, which means the battery is full, and charging is completed.

 **WARNING: When battery charge runs out after continuous use or exposure to direct sunlight or heat, allow time for the battery to cool down before re-charging to achieve the full charge.**

## CHARGING INDICATOR

This charger is designed to detect some problems that can arise with battery packs. Indicator lights indicate problems (see table below). If this occurs, insert a new battery pack to determine if the charger is OK. If the new battery charges correctly, then the original pack is defective and should be returned to a service center or recycling service center. If the new battery pack displays the same problem as the original Battery Pack, have the charger tested at an authorized service center.

Light	ON/ Flash	Status
Red on 		Defective Battery
Red flash 		Battery Temperature Protection The temperature of battery pack is less than 0°C or more than 45°C.

Green on  		Fully Charged
Green flash  		Charging

### BATTERY TEMPERATURE PROTECTION

This charger has a battery temperature protection feature. When the charger detects a battery pack that is too hot or cold (the light will be red and flash), it automatically activates the protection circuit, and suspends charging until the battery pack has reached the correct temperature. The charging process will then automatically begin (the light will be green and flash). This feature ensures maximum battery life.

### LEAVING THE BATTERY PACK IN THE CHARGER

If a fully charged battery pack is left in the charger, the Light will remain green. The battery pack will remain charging with a maintenance trickle current.

### DEFECTIVE BATTERY PACKS

This charger will detect a defective battery pack. When a defective battery pack is inserted into the charger, the charger will try to repair it. This process will last about 30mins (the light will be green and flash). If the repair is successful, the charger will automatically begin to charge the battery pack to the highest capacity possible (the light will be green and flash). If the light becomes solid red, the battery pack is dead.

**NOTE:** Repaired battery packs are still usable but should not be expected to perform as much work as new battery packs.

### IMPORTANT CHARGING NOTES:

- For a new battery or a battery that has been in storage for sometime, please recharge the battery before use. If you want to store the battery for a long time, please fully charge the battery pack to ensure maximum battery life.
- Longer life and better performance can be obtained if the battery pack is charged when the air temperature is between (18-24°C). Do not charge the battery pack in air temperatures below 0°C, or above 40°C. This is important as it can prevent serious damage to the battery pack.
- Never freeze your charger or immerse charger in water or any other liquid.
- When the battery pack fails to produce sufficient power on jobs that were previously done easily, please recharge your battery, do not continue to use under this condition. You may charge a partially used pack whenever you desire with no adverse affect on the battery pack.

- When charging it is normal that the charger and battery pack may become warm to touch.
- If the battery pack does not charge properly:
  - Check current at power outlet by plugging in another appliance.
  - Plug and unplug to check whether the charger is ok
  - Check whether the battery has been damaged
  - Move the charger and battery pack to a location where the surrounding air temperature is approximately 18-24°C.
- If the charging problem persists, take the tool, battery pack and charger to an authorized service center.
- Under certain conditions, when the charger is plugged into the power supply, the exposed charging contacts inside the charger can be shorted by foreign material. Foreign materials of a conductive nature such as metallic particles should be kept away from charger cavities. Always unplug the charger from the power supply when there is no battery pack in the charger or before attempting to clean.

## PROBLEM SOLUTION

### I CANNOT FIT THE BATTERY INTO THE BATTERY CHARGER. WHY?

- Check if the charger and the battery pack are specifically designed for working together.
- The battery can be inserted into the charger only in one direction. Turn the battery around until it can be inserted into the slot, the indicator light should be green and flash when the battery is charging.

## REASONS FOR DIFFERENT CHARGING TIMES

The charging time can be affected by many reasons which are not defects in your product.

- If the battery pack is only partly discharged it may be re-charged in less than rated charging time.
- If the battery pack and ambient temperature are very cold/ hot, it may take longer to re-charge. Please find an appropriate environment with proper air temperature to start charging.
- If the battery pack is very hot, remove battery pack from the charger and allow battery pack to cool first to ambient temperature and then recharging can be started.

# MAINTENANCE

**Remove the plug from the socket before carrying out any adjustment, servicing or maintenance.**

Your battery charger requires no additional lubrication or maintenance. Never use water or chemical cleaners to clean your charger. Wipe clean with a dry cloth.

Always store your charger in a dry place.

If the supply cord is damaged, it must be replaced by the manufacturer, its service agent or similarly qualified persons in order to avoid a hazard.

# ENVIRONMENTAL PROTECTION



Waste electrical products must not be disposed of with household waste. Please  recycle where facilities exist. Check with your local authorities or retailer for recycling advice.

# DECLARATION OF CONFORMITY

We,  
Positec Germany GmbH  
Postfach 32 02 16, 50796 Cologne, Germany

Declare that the product,  
Description **Worx Battery Charger**  
Type **WA3880**

Complies with the following Directives,  
**2014/35/EU, 2014/30/EU, 2011/65/EU & (EU)2015/863**

Standards conform to  
**EN 60335-1, EN 60335-2-29, EN 62233,  
EN 55014-1, EN 55014-2, EN IEC 61000-3-2,  
EN 61000-3-3**



2022/04/20  
Allen Ding  
Deputy Chief Engineer, Testing & Certification  
Positec Technology (China) Co., Ltd  
18, Dongwang Road, Suzhou Industrial  
Park, Jiangsu 215123, P. R. China



# TUOTETURVALLISUUS TURVALLISUUSOHJEET



**VAROITUS: Lue kaikki turvallisuusvaroitukset ja ohjeet.** *Lue kaikki ohjeet. Varoitusten ja ohjeiden noudattamatta jättämisestä voi olla seurauksena sähköisku, tulipalo ja/tai vakava tapaturma.*

## TALLENNA KAIKKI VAROITUKSET JA OHJEET MYÖHEMPÄÄ KÄYTTÖÄ VARTEN.

Laitetta voivat käyttää yli 8-vuotiaat lapset ja henkilöt, joiden fyysiset, aistilliset tai henkiset kyvyt ovat alentuneet tai joilla ei ole kokemusta tai tietämystä laitteen käytöstä, jos heitä on opastettu tai ohjattu laitteen turvallisessa käytössä ja jos he ymmärtävät käyttöön liittyvät vaarat. Lapset eivät saa leikkiä laitteen kanssa. Lapset eivät saa suorittaa laittaa puhdistusta ja huoltoa ilman valvontaa. Jos sähköjohto on vahingoittunut, joko valmistajan, huoltoedustajan tai muun

pätevän huoltohenkilöstön on vaihdettava se vaaran välttämiseksi.

## AKKULATURIA KOSKEVIA LISÄTURVALLISUUSOHJEITA

1. Lue ohjeet ennen lataamista.
2. Älä lataa vuotavaa akkua.
3. Käytä latureita ainoastaan niille suunniteltuun tarkoitukseen.
4. Liitä latauslaite ainoastaan verkkovirtaan.
5. Käyttö vain sisätiloissa, älä jätä laitetta sateeseen tai veteen.
6. Latauslaite tulee suojata kosteudelta.
7. Älä käytä laturia ulkona.
8. Älä lyhennä akun tai laturin liittimiä.
9. Noudata ladattaessa "+/-" napaisuutta.
10. Älä avaa yksikköä ja pidä se lasten ulottumattomissa.
11. Älä lataa muiden valmistajien akkuja.
12. Varmista, että akkulaturi on liitetty oikein akkuun ja että se on muilta esineiltä vapaa.
13. Varmista, että akkulaturin aukot ovat tyhjät ja suojaa ne lialta ja kosteudelta. Säilytä laturi

kuivassa ja pakkaselta suojassa olevassa paikassa.

14. Akkua ladatessa varmista, että laturi on hyvin ilmastoidussa paikassa ja ettei lähistöllä ole tulenarkoja materiaaleja. Akku saattaa kuumeta latauksen aikana. Älä lataa akkua liikaa. Älä jätä akkua ja laturia varomattomasti latauksen aikana.

15. Älä lataa uudelleen akkuja, jotka eivät ole uudelleen ladattavia. Ne saattavat ylikuumeta tai mennä rikki.

16. Pidempi kestoikä ja parempi suorituskyky voidaan saavuttaa, jos akkuyksikkö ladataan ilman lämpötilan ollessa välillä 18°C ja 24°C. Älä lataa akkuyksikköä ilman lämpötilojen ollessa alle 0°C, tai yli 40°C. Tämä on tärkeää, koska se voi estää vakavan vaurion akkuyksikölle.

17. Lataa ainoastaan samoja Worxin toimittamia tai Worxin suosittelemia akkumalleja.

## SYMBOLIT



Lue käyttöoppaasta



Varoitus



Käyttö vain sisätiloissa



Kaksoiseristys



Sulake



Positiivinen napa



Negatiivinen napa



Käytettyjä sähkölaitteita ei saa heittää pois kotitalousjätteen mukana. Toimita ne kierrätyspisteeseen. Lisätietoja kierrätyksestä saa paikallisilta viranomaisilta tai jälleenmyyjältä.

## 1. LATURI \*



## 2. PARISTOPAKKASALPA

## 3. AKKUPAKKAUS \*

\* Kuvissa esitetyt ja selostetut lisävarusteet eivät aina kuulu toimitukseen.

Suosittellemme ostamaan kaikki tarvikkeet samasta liikkeestä, josta hankit koneen. Katso tarkemmat tiedot kyseisen tarvikkeen pakkauksesta. Saat apua ja neuvoja myös myymälän henkilökunnalta.

# TEKNISET TIEDOT

Laturin jännite	100-240V~50/60Hz
Nimellijännite	20V 
Latausvirta	2A
nimellisteho	50W
Akkupakkaus	Li-Ion
Kennojen määrä:	4/5/10
Latausaika (noin)	
LATURI:	-- 1.3Ah 42mins
	-- 1.5Ah 45mins
	-- 2.0Ah 58mins
	-- 2.5Ah 77mins
	-- 3.0Ah 95mins
	-- 4.0Ah 125mins
	-- 5.0Ah 145mins
	-- 6.0Ah 183mins
Suojausluokka	 /II
Paino	0.45kg

Jos haluat ladattavissa olevista akuista teknisiä tietoja, kuten tyyppin, kennomäärän ja nimelliskapasiteetin, katso Worxin toimittaman akun nimikilpeä.

# LATAAMINEN



**Huomautus:** Ennen työkalun käyttöä, lue ohjekirja huolellisesti.

## LATAUSOHJEET

### 1 AKKUPAKKAUKSEN LATAUS



**VAROITUS:** Laturi ja akkupakkaus on erityisesti suunniteltu toimimaan yhdessä.

Älä käytä muita akkupakkauksia tai latureita. Älä koskaan työnnä tai anna pudota metalliesineitä laturiin tai akkupakkaukseen. Se voi johtaa mahdollisesti vaaratilanteen aiheuttavan sähkövian syntymiseen.

### 2. ENNEN AKKUPORAN KÄYTTÖÄ

Akkupaketti toimitetaan LATAAMATTOMANA, joten se on ladattava kerran ennen käyttöä.

### 3. KUINKA AKKUPAKKAUS LADATAAN LATAUSMENETTELY

- 1) Kytke laturi sopivaan pistorasiaan.
- 2) Aseta akkuyksikkö laturiin, MERKKIVALO (3) muuttuu vihreäksi ja vilkkuu. Tämä osoittaa, että lataus on alkanut.
- 3) Kun lataus on kestänyt 1–2 tuntia, merkkivalo pysyy vihreänä vilkkumatta, mikä tarkoittaa, että akku on täynnä ja lataus on valmis.





**VAROITUS:** Kun akun lataus tyhjenee jatkuvan käytön jälkeen, tai jos akku on altistunut suoralle auringonvalolle tai kuumuudelle, **anna akulle aikaa jäähtyä, ennen kuin lataat sen uudelleen, jotta saavutat täyden latauksen.**

### LATAUKSEN MERKKIVALO

Tämä laturi on suunniteltu havaitsemaan joitakin ongelmia, joita akkuyksiköiden kanssa voi ikinä. Merkkivalot ilmaisevat ongelmia (katso alla oleva taulukko). Jos näin tapahtuu, aseta uusi akkuyksikkö varmistaaksesi, että laturi on kunnossa. Jos uusi akku latautuu oikein, alkuperäinen yksikkö on viallinen ja se tulisi palauttaa huoltooliikkeeseen tai viedä kierrätykseen. Jos uudessa akkuyksikössä on sama ongelma kuin alkuperäisessä akkuyksikössä, vie laturi testattavaksi valtuutettuun huoltooliikkeeseen.

Valo	PÄÄLLÄ/ vilkkuu	Tila
Punainen palaa		Viallinen akku

Vilkkuva punainen 	-----	Akun lämpötilan suojaus Akkuyksikön lämpötila on alle 0 °C tai yli 45 °C.
Vihreä palaa 	—————	Täysin ladattu
Vilkkuva vihreä 	-----	Latautuu

### AKUN LÄMPÖTILAN SUOJAUS

Tässä laturissa on akun lämpötilan suojaustoiminto. Kun laturi havaitsee akkuyksikön, joka on liian kuuma tai kylmä (valo on punainen ja se vilkkuu), se aktivoi automaattisen suojauspiirin ja keskeyttää latauksen, kunnes akkuyksikkö on saavuttanut oikean lämpötilan. Silloin latausprosessi alkaa automaattisesti (Valo on vihreä ja se vilkkuu). Tämä ominaisuus varmistaa akkujen mahdollisimman pitkän käyttöiän.

### AKKUYKSIKÖN JÄTTÄMINEN LATURIIN

Jos kokonaan latautunut akkuyksikkö jätetään laturiin, Valo pysyy vihreänä. Akkupaketin lataus jatkuu pienellä virralla.

### VIALLINEN AKKUYKSIKÖT

Laturi havaitsee viallisen akkuyksikön. Kun laturiin asetetaan viallinen akkuyksikkö, laturi yrittää korjata sen. Tämä prosessi kestää noin 30 minuuttia (Valo on vihreä ja se vilkkuu). Kun korjaus on valmis, laturi alkaa automaattisesti ladata akkuyksikköä sen suurimpaan mahdolliseen kapasiteettiin saakka (Valo on vihreä ja se vilkkuu). Jos valo alkaa palaa jatkuvasti punaisena, akkuyksikkö on tyhjä.

**HUOM** Korjatut akkuyksiköt ovat käyttökelpoisia, mutta niiden ei pidä odottaa toimivan yhtä tehokkaasti kuin uusien akkuyksiköiden.

### TÄRKEITÄ HUOMAUTUKSIA LATAAMISESTA:

- Jos akku on uusi tai ollut jonkin aikaa varastossa, lataa se uudelleen ennen käyttöä. Jos haluat säilyttää akkua pitkään, lataa se täyteen, jolloin sen käyttöikä pitenee.
- Käyttöikää voidaan pidentää ja suoritusnopeutta parantaa, jos akkuyksikkö ladataan ilman lämpötilan ollessa 18-24°C. Älä lataa akkuyksikköä, jos ilman lämpötila on alle 0°C tai yli 40°C. Tämä on tärkeää, koska näin voidaan estää akkuyksikön vakavia vaurioita.
- Älä koskaan jäädytä laturia tai upota sitä veteen tai muuhun nesteeseen.
- Kun akkuyksikkö ei enää pysty tuottamaan

riittävästi tehoa tehtäviin, joista se ennen suoriutui helposti, älä jatka sen käyttämistä tässä tilassa, vaan lataa se uudelleen. Voit ladata osittain käytetyn yksikön aina halutessasi ilman, että siitä on mitään haittaa akkuyksikölle.

- Ladattaessa on normaalia, että laturi ja akkuyksikkö tuntuvat joskus lämpimiltä kosketettaessa.
- Jos akkuyksikkö ei lataudu oikein:
  - Tarkista sähköpistokkeen virta kytkemällä siihen jokin toinen laite.
  - Kytke laturi pistokkeeseen ja irrota se tarkistaaksesi, että se on kunnossa
  - Tarkista, onko akku vaurioitunut
  - Siirrä laturi ja akkuyksikkö paikkaan, jossa ympäröivän ilman lämpötila on noin 18-24°C.
  - Mikäli lataus ei edelleenkään onnistu, vie työkalu, akkupakkaus ja laturi valtuutettuun palvelukeskukseen.
  - Tietyissä olosuhteissa laturin ollessa kytkettynä virtalähteeseen vierasesineet saattavat aiheuttaa laturin sisällä olevissa paljaisissa latauskoskettimissa oikosulun. Sähköä johtavat vieraat materiaalit, kuten metallihiukkaset, on pidettävä poissa laturin koloista. Irrota aina laturi virtalähteestä silloin, kun siinä ei ole akkuyksikköä tai ennen kuin se aiotaan puhdistaa.

## VIANETSINTÄ

### En saa akkua sopimaan akkulaturiin. Miksi?

- Tarkista että laturi ja akku on suunniteltu toimimaan yhdessä.
- Akku sopii akkulaturiin vain yhdessä asennossa. Kierrä akkua ympäri, kunnes sen voi työntää koloon, merkivalon tulisi olla vihreä ja vilkkua, kun akkua ladataan

## SYITÄ ERILAISIIIN LATAUSAIKoihin

Latausaikoihin voivat vaikuttaa monet syyt, jotka eivät ole tuotteen vikoja.

- Jos akkuyksikön lataus on purkautunut vain osittain, se saattaa latautua uudelleen nimellistä latausaikaa lyhyemmässä ajassa
- Jos akkuyksikkö ja ympäröivä lämpötila ovat hyvin kylmiä/kuumia, uudelleenlatautuminen voi kestää pidempään. Etsi lataamista varten sopiva ympäristö ja oikea ilman lämpötila.
- Jos akkupakkaus on hyvin kuuma, poista akkupakkaus laturista, anna akkupakauksen jäähtyä ensin ympäristön lämpötilaan ja sitten latauksen voi aloittaa.

## HUOLTO

**Irrota pistoke pistorasiasta ennen kuin teet mitään säätöjä tai huoltoja.**

Kone ei vaadi voitelua eikä huoltoa. Koneen sisällä ei ole käyttäjän huollettavia osia. Pyyhi puhtaaksi kuivalla liinalla. Säilytä kone kuivassa paikassa. Pidä moottorin tuuletusaukot puhtaana.

Jos sähköjohto on vahingoittunut, joko valmistajan, huoltoedustajan tai muun pätevän huoltohenkilöstön on vaihdettava se vaaran välttämiseksi.

## YMPÄRISTÖN SUOJELU



Käytettyjä sähkölaitteita ei saa heittää pois kotitalousjätteen mukana. Toimita ne kierrätyspisteeseen. Lisätietoja kierrätyksestä saa paikallisilta viranomaisilta tai jälleenmyyjältä.

## VAATIMUSTENMUKAISUUSVAKUUTUS

Me,  
Positec Germany GmbH  
Postfach 32 02 16, 50796 Cologne, Germany

vakuutamme täten, että tuote **Selostus Worx Latauslaite**  
Tyyppi **WA3880**

täyttää seuraavien direktiivien määräykset:  
**2014/35/EU, 2014/30/EU, 2011/65/EU & (EU)2015/863**

Yhdenmukaiset standardit  
**EN 60335-1, EN 60335-2-29, EN 62233, EN 55014-1, EN 55014-2, EN IEC 61000-3-2, EN 61000-3-3**

2022/04/20  
Allen Ding  
Apulais Pääinsinööri, testaus ja sertifiointi  
Positec Technology (China) Co., Ltd.  
18, Dongwang Road, Suzhou Industrial  
Park, Jiangsu 215123, P. R. China





**WORX**

**[www.worx.com](http://www.worx.com)**

Copyright © 2022, Positec. All Rights Reserved.