

# ESPINA

## LETKUKELA-AUTOMAATTI AUTOMATISK SLANGVINDA AUTOMATIC HOSE REEL

**Käyttöohje**

Alkuperäinen käyttöohje

**Bruksanvisning**

Översättning av bruksanvisning i original

**Instruction manual**

Translation of the original instructions



Lue käyttöohjeet huolellisesti ennen laitteen käyttöä ja noudata kaikkia annettuja ohjeita. Säilytä ohjeet myöhempää tarvetta varten.

Läs noggrant igenom bruksanvisningen innan du använder apparaten och följ alla angivna instruktioner. Spara instruktionerna för senare behov.  
Read the instruction manual carefully before using the appliance and follow all given instructions. Save the instructions for further reference.



## JOHDANTO

---

**Onnittelumme tämän laadukkaan ESPINA-tuotteen valinnasta! Toivomme ostamasi laitteen olevan suureksi avuksi työssäsi. Muista lukea käyttöohje ennen laitteen käyttöönottoa varmistaaksesi turvallisen käytön. Epäselvissä tilanteissa tai ongelmien ilmetessä ota yhteys jälleenmyyjään tai maahantuojaan. Toivotamme Sinulle turvallista ja miellyttävää työskentelyä laitteen kanssa!**

## TURVAOHJEET

---

**LUE NÄMÄ OHJEET HUOLELLISESTI LÄPI JA HUOMIOI TURVAOHJEET JA VAROITUKSET. KÄYTÄ LAITETTA OIKEIN JA HUOLELLISESTI SILLE SUUNNITELTUUN KÄYTTÖTARKOITUKSEEN. OHJEIDEN NOUDATTAMATTA JÄTTÄMINEN VOI JOHTAA VAKAVIIN HENKILÖ- JA/TAI OMAISUUSVAHINKOIHIN. PIDÄ NÄMÄ OHJEET TALLELLA MYÖHEMPÄÄ TARVETTA VARTEN.**

## TEKNISET TIEDOT

---

Letkun sisähalkaisija	1/2"
Letkun pituus	30 m
Liitosletku	2 m
Materiaali	PVC
Max. käyttöpain	6 bar
Käyttölämpötila	0 ... +45 °C

Tämä tuote täyttää laatuluokan HA 2807 vaatimukset.

## LAITTEEN ESITTELY

---

Tätä automaattisesti takaisin kelaatuvaa letkukelaa käytetään veden siirtämiseen ja se on täydellinen työkalu puutarhan kasteluun ja auton pesuun. Letku ei sovellu kuitenkaan juomaveden kanssa käytettäväksi.

Laite on varustettu Pysäytä koska tahansa-mekanismilla sekä Hitaalla takaisinkelaatumis-mekanismilla. Pysäytä koska tahansa-mekanismiin ansiosta letkun voi pysäyttää mihin kohtaan tahansa, joten käyttäjä voi säätää letkun pituutta aina tarpeen mukaan. Hitaan palautumis-mekanismiin ansiosta letku ei kelaudu takaisin suurella nopeudella ja estää täten sattumanvaraisesti sinkoilevan letkun aiheuttamat vaaratilanteet.

**HUOMIO!** Tässä käyttöohjeessa olevat kuvat ovat viitteellisiä ja saattavat poiketa hieman ostamastasi mallista.

Osa	Kuvaus	Määrä
A	Kela	1 kpl
B	Suutin	1 srj
C	Pikaliitin	1 srj
D	Tuloliitin	1 kpl
E	Seinäkiinnike	1 kpl
F	Metalliputki	1 kpl
G	Kiinnitystarvikkeet	4 srj

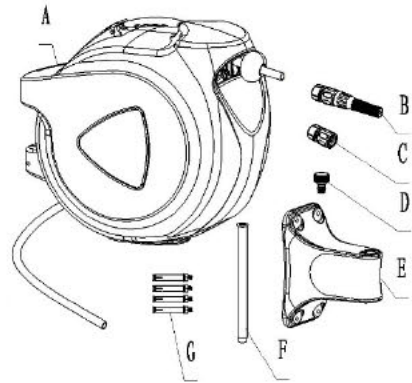

Kuva 1

## KÄYTTÖNOTTO

### Vaakasuora asennus seinään tai pylvääseen

1. Kiinnitä pikaliitin ja suutin paikoilleen. (Kuva 2)
2. Valitse sopiva paikka vesipisteen lähellä.
3. Asenna seinäkiinnike vaakasuorasti seinään tai pylvääseen. (Kuvat 3 - 5)

**HUOMIO!** Seinäkiinnikettä asennettaessa on kiinnikkeen kaltevuuden oltava alle 5°.

4. Kiinnitä kela seinäkiinnikkeeseen metalliputkella. (Kuva 6)
5. Kytke liitosletku vesihanaan. (Kuva 7)
6. Tässä letkukela on paikoilleen asennettuna ja se voi kääntyä 180°. (Kuva 8)

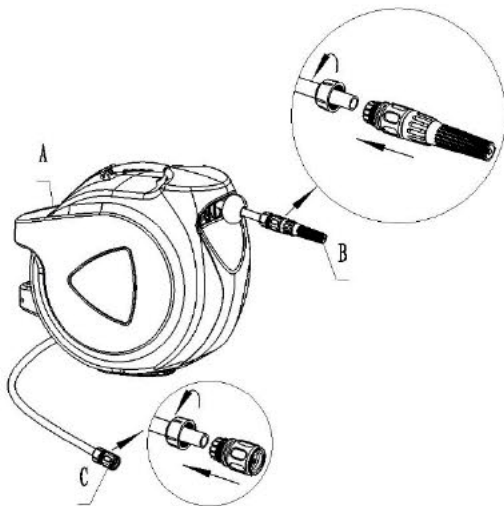

Kuva 2

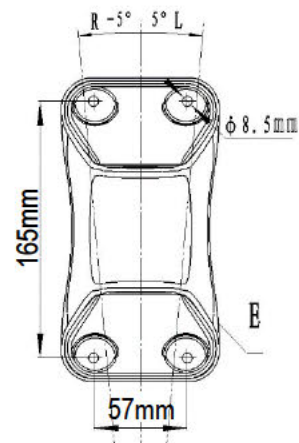

Kuva 3

**HUOMIO!** Yllä olevat mitat saattavat vaihdella malleittain. Käytä seinäkiinnikettä mallikaavana, kun merkitset kiinnityskohtia seinään.

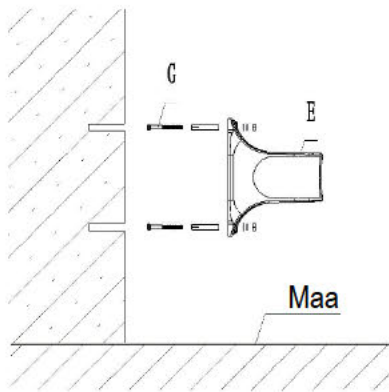

**Kuva 4**

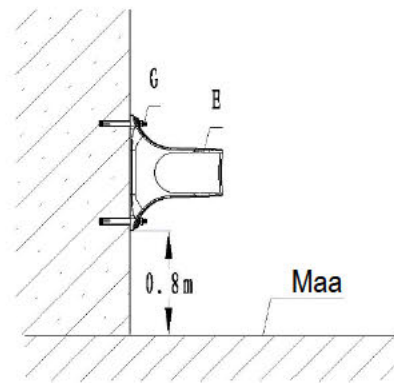

**Kuva 5**

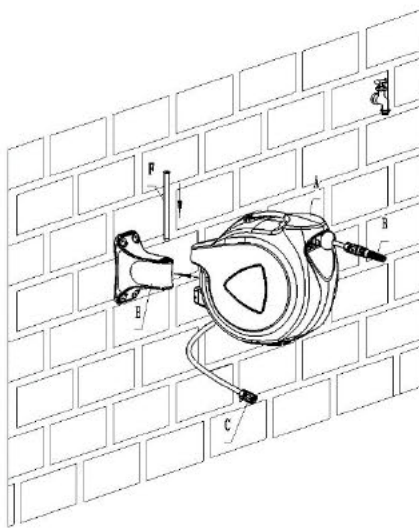

**Kuva 6**

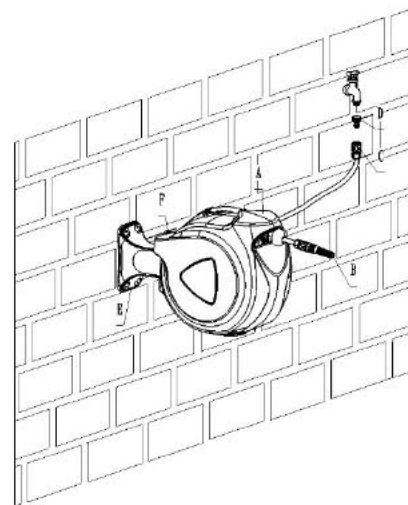

**Kuva 7**

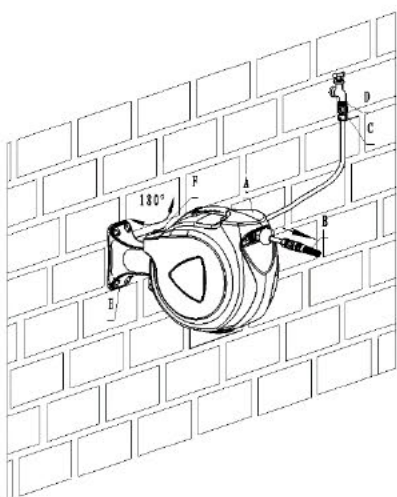

**Kuva 8**

## KÄYTTÖ

---

Vedä letkua ulos haluamasi pituuden verran. Kun lopetat vetämisen, letku lukittuu paikoilleen automaattisesti. Kelataksesi letkun takaisin, vedä letkua ja lopeta vetäminen, jolloin letku alkaa kelautua takaisin kelalle automaattisesti. Varmistaaksesi letkun kunnollisen kelautumisen takaisin kelalle, on suositeltavaa vetää letkua ulos vähintään 25 prosenttia letkun pituudesta. Vedä letkua tarvittaessa ulos keltaiseen varoitusmerkkiin asti (1 metri letkun lopusta) ja anna sen kelautua tasaisesti takaisin kelalle.

### **VAROITUS!**

- Pidä letkusta kiinni kunnes se on kelautunut kokonaan takaisin kelalle.
- Kun letkua on vedetty ulos varoitusmerkkiin asti, älä koskaan vedä letkua voimakkaasti.
- Älä pakota letkua kelautumissuuntaan letkun kelautuessa takaisin kelalle.

## HUOLTO

---

- Sammuta vesihana aina käytön jälkeen ja kytke liitosletku irti vapauttaaksesi vedenpaineen.
  - Älä koskaan vie kemikaaleja tai kiinteitä aineita letkun läpi, sillä tämä vaurioittaa letkua.
  - Säilytä laitetta sisätiloissa, mikäli sitä ei tulla käyttämään pitkään aikaan – suojattava jäätymiseltä.
  - Älä koskaan pura laitetta tai irrota siitä mitään osia. Laitteen saa korjata ainoastaan ammattimainen korjaaja.
- 

Copyright © 2022 Isojoen Konehalli Oy. Kaikki oikeudet pidätetään. Tämän asiakirjan sisällön jäljentäminen, jakeleminen tai tallentaminen kokonaan tai osittain on kielletty ilman Isojoen Konehalli Oy:n myöntämää kirjallista lupaa. Tämän asiakirjan sisältö tarjotaan "sellaisenaan" eikä sen tarkkuudesta, luotettavuudesta tai sisällöstä anneta mitään suoria tai epäsuoria takuita eikä nimenomaisesti taata sen markkinoitavuutta tai sopivuutta tiettyyn tarkoitukseen, ellei pakottavalla lainsäädännöllä ole toisin määrätty. Asiakirjassa olevat kuvat ovat viitteellisiä ja saattavat poiketa toimitetusta tuotteesta. Isojoen Konehalli Oy kehittää tuotteitaan jatkuvasti ja varaa itselleen oikeuden tehdä muutoksia ja parannuksia tuotteeseen ja tähän asiakirjaan milloin tahansa ilman ennakoilmoitusta. Mikäli tuotteen teknisiä ominaisuuksia tai käyttöominaisuuksia muutetaan ilman valmistajan suostumusta, EU-vaatimustenmukaisuusvakuutus lakkaa olemasta voimassa ja takuu raukeaa. Isojoen Konehalli Oy ei vastaa laitteen käytöstä aiheutuvista välittömistä tai välillisistä vahingoista.

## INLEDNING

---

**Vi gratulerar Dig till valet av denna ESPINA-produkt av god kvalitet! Vi hoppas att apparaten du köpt kommer att hjälpa dig i ditt arbete. För att försäkra dig om att apparaten används på ett säkert sätt bör du komma ihåg att läsa bruksanvisningen före apparaten tas i bruk. Vid oklara situationer eller om problem uppstår, ta kontakt med återförsäljaren eller importören. Vi önskar dig säkert och angenämt arbete med apparaten!**

## SÄKERHETSANVISNINGAR

---

**LÄS NOGA IGENOM DENNA MANUAL OCH UPPMÄRKSAMMA SÄKERHETSANVISNINGARNA OCH VARNINGARNA. ANVÄND APPARATEN PÅ RÄTT SÄTT OCH MED STÖRSTA FÖRSIKTIGHET FÖR ENDAST DET ÄNDAMÅL DEN ÄR AVSEDD. UNDERLÅTENHET ATT IAKTTA DETTA KAN LEDA TILL SKADA PÅ EGENDOM OCH/ELLER ALLVARLIG PERSONSKADA. SPARA DENNA MANUAL FÖR FRAMTIDA BRUK.**

## TEKNISKA DATA

---

Slangens innerdiameter	1/2"
Slangens längd	30 m
Anslutningsslang	2 m
Material	PVC
Max. arbetstryck	6 bar
Användningstemperatur	0 ... +45 °C

Denna produkt uppfyller kraven för kvalitetsklass HA 2807.

## PRODUKTBESKRIVNING

---

Denna slangvinda med automatisk inrullning används till att förflytta vatten och är det perfekta redskapet när man ska vattna trädgården eller tvätta bilen. Slangen ska dock inte användas till dricksvatten.

Slangvindan är utrustad med en mekanism som gör att man kan stoppa slangen när som helst, vilket innebär att användaren kan justera längden på slangen efter behov. Den har även en mekanism som gör att slangen rullas in långsamt, vilket förhindrar farliga situationer som lätt kan uppstå när slangen flyger omkring okontrollerat.

**OBS!** Bilderna i denna bruksanvisning är bara riktgivande och kan skilja sig något från den modell du har köpt.

Del	Beskrivning	Antal
A	Vinda	1 st.
B	Munstycke	1 serie
C	Snabbkoppling	1 serie
D	Inloppskoppling	1 st.
E	Väggfäste	1 st.
F	Metallrör	1 st.
G	Monteringstillbehör	4 serier



Bild 1

## FÖRBEREDELSE

### Vågrät montering på vägg eller pelare

1. Sätt fast snabbkopplingen och munstycket. (Bild 2)
2. Välj en lämplig plats nära ett vattenuttag.
3. Montera väggfästet vågrätt på väggen eller pelaren. (Bilder 3 - 5)

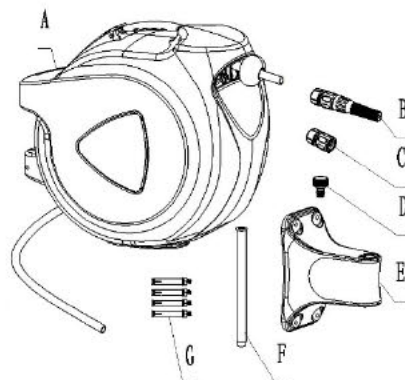
**OBS!** När väggfästet monteras ska lutningen på fästet vara mindre än 5°.

4. Fäst vindan på väggfästet med metallröret. (Bild 6)
5. Koppla anslutningsslangen till vattenkranen. (Bild 7)
6. Här är slangvindan monterad och kan vridas i 180°. (Bild 8)



Bild 2



Bild 3

**OBS!** Dimensioner ovan kan variera beroende på modell. Använd väggfästet som mall när du märker ut fästpunkter på väggen.

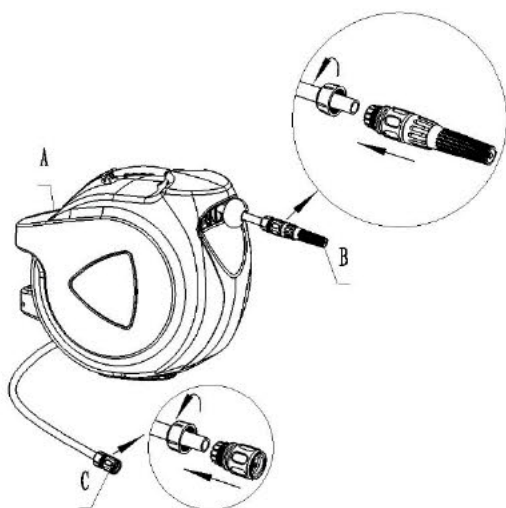

**Bild 4**

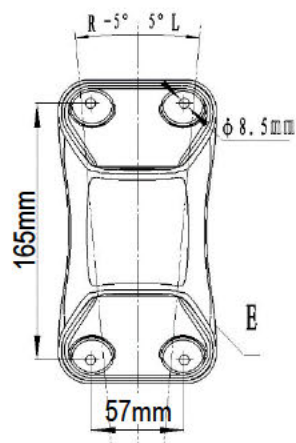
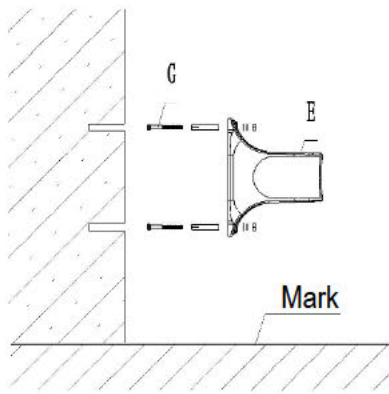
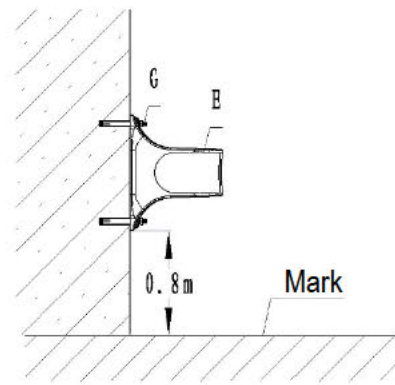

**Bild 5**

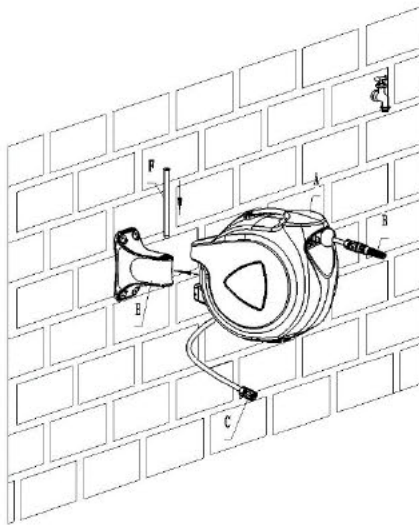

**Bild 6**

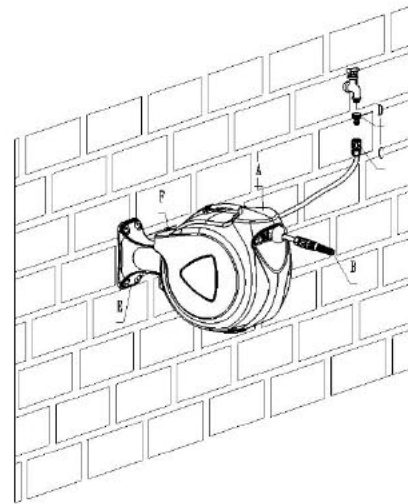

**Bild 7**

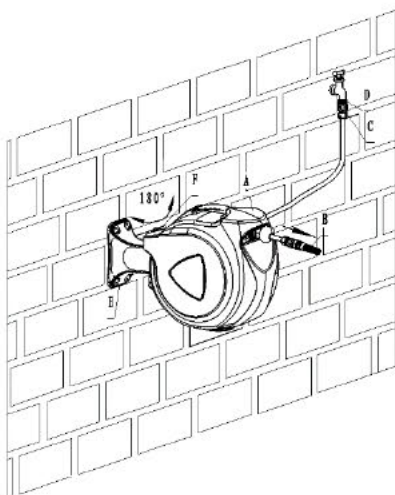

**Bild 8**



## ANVÄNDNING

---

Dra ut slangen till önskad längd. När du slutar dra låser sig slangen automatiskt. För att rulla in slangen igen ska du dra i den och sedan sluta dra. Då rullas slangen in i vindan automatiskt. För att se till att slangens rullar tillbaka helt rekommenderar vi att du lämnar minst 25 % av slangens i vindan. Dra vid behov ut slangens till det gula varningsmärket (1 meter från slangens slut) och låt den rullas in igen.

### **VARNING!**

- Håll i slangens tills den har rullats in helt.
- Dra aldrig kraftigt i slangens när den har dragits ut till varningsmärket.
- Tvinga inte in slangens när den rullas in.

## UNDERHÅLL

---

- Stäng av kranen efter att du har använt den och koppla loss anslutningsslangen för att frigöra vattentrycket.
  - Ha aldrig kemikalier eller fasta ämnen i slangens, då de kan skada den.
  - Förvara slangvindan inomhus om den inte ska användas på länge – skydda mot frysning.
  - Ta aldrig isär slangvindan och lossa inga delar. Reparationer får endast utföras av en professionell reparatör.
- 

Copyright © 2022 Isojoen Konehalli Oy. Alla rättigheter förbehållna. Reproduktion, överföring, distribution eller lagring av delar av eller hela innehållet i detta dokument i vilken som helst form, utan skriftlig tillåtelse från Isojoen Konehalli Oy, är förbjuden. Innehållet i detta dokument gäller aktuella förhållanden. Förutom det som stadgas i tillämplig tvingande lagstiftning, ges inga direkta eller indirekta garantier av något slag, inklusive garantier gällande marknadsförbarhet och lämplighet för ett särskilt ändamål, vad gäller riktighet, tillförlighet eller innehållet av detta dokument. Bilderna i detta dokument är riktgivande och inte nödvändigtvis motsvarar den levererade produkten. Isojoen Konehalli Oy utvecklar ständigt sina produkter och förbehåller sig rätten att göra ändringar och förbättringar i produkten och detta dokument utan föregående meddelande. EU-försäkran om överensstämmelse och garantins upphör att gälla om produktens tekniska eller andra egenskaper ändras utan tillverkarens tillstånd. Isojoen Konehalli Oy är inte ansvarig för direkta eller indirekta skador som uppstått pga användning av produkten.

## INTRODUCTION

---

**Congratulations for choosing this high-quality ESPINA product! We hope it will be of great help to you. Remember to read the instruction manual before using the appliance for the first time in order to ensure safe usage. If you have any doubt or problems, please contact your dealer or the importer. We wish you safe and pleasant work with this appliance!**

## SAFETY INSTRUCTIONS

---

**READ THESE INSTRUCTIONS CAREFULLY AND NOTE THE SAFETY INSTRUCTIONS AND WARNINGS. USE THE APPLIANCE CORRECTLY AND WITH CARE FOR THE PURPOSE FOR WHICH IT IS INTENDED. FAILURE TO DO SO MAY CAUSE DAMAGE TO PROPERTY AND/OR SERIOUS PERSONAL INJURY. KEEP THIS INSTRUCTION MANUAL SAFE FOR FUTURE USE.**

## TECHNICAL DATA

---

Hose inner diameter	1/2"
Hose length	30 m
Connection hose	2 m
Material	PVC
Max. working pressure	6 bar
Operating temperature	0 ... +45 °C

This product fulfils the requirements of quality class HA 2807.

## PRODUCT DESCRIPTION

---

This is an auto-rewind hose reel which is used for water transmission. It is a perfect tool for garden watering and car washing. However, it is not suitable for use with drinking water.

It is equipped with a Stop anywhere-mechanism and a Slow return-mechanism. The Stop anywhere-mechanism enables the hose to stop anywhere, so the user can adjust the hose length according to each situation. The Slow return-mechanism prevents the hose from being retracted at a high speed, thus preventing dangerous situations caused by the randomly swinging hose.

**NOTE!** Illustrations in this manual are merely indicative and may differ slightly from the model you have purchased.

Part	Description	Quantity
A	Reel	1 pc
B	Spray nozzle	1 set
C	Quick connector	1 set
D	Inlet connector	1 pc
E	Mounting bracket	1 pc
F	Metal tube	1 pc
G	Mounting hardware	4 sets

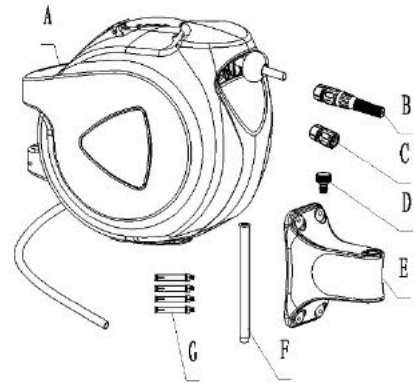

Fig. 1

## PRIOR TO USE

### Horizontal installation to a wall or post

1. Assemble the quick connector and spray nozzle. (Fig. 2)
2. Choose a suitable place near water supply.
3. Install the mounting bracket to the wall or post horizontally. (Fig. 3 - 5)

**NOTE!** When installing the mounting bracket, gradient of the bracket should not exceed  $5^\circ$ .

4. Connect the reel to the mounting bracket with metal tube. (Fig. 6)
5. Connect the inlet hose to the water tap. (Fig. 7)
6. Here the reel is fully installed and can swivel  $180^\circ$ . (Fig. 8)

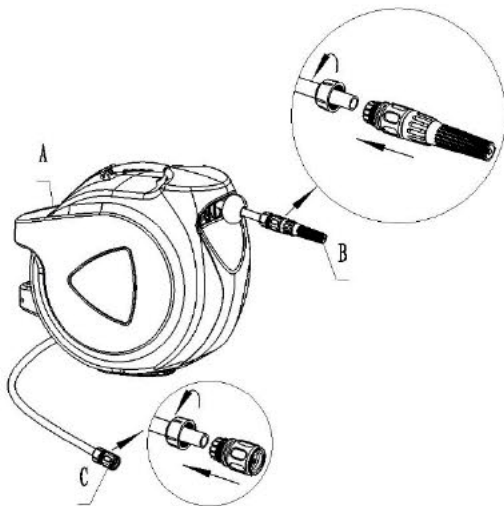

Fig. 2

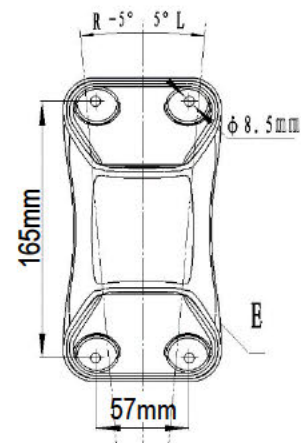

Fig. 3

**NOTE!** Dimensions above may vary according to model. Use the mounting bracket as a template when marking mounting points on the wall.

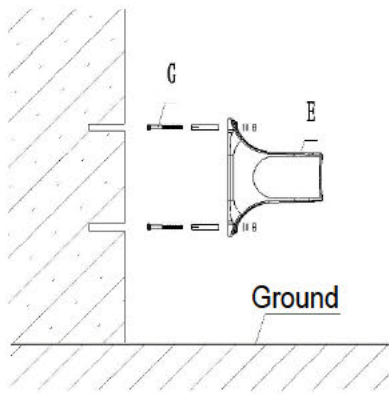

Fig. 4

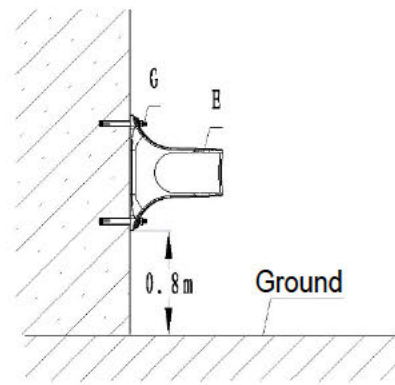

Fig. 5

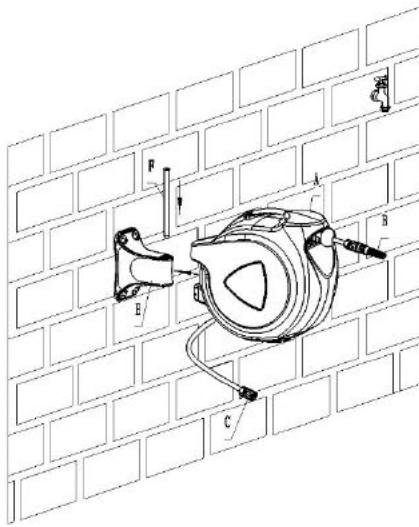

Fig. 6

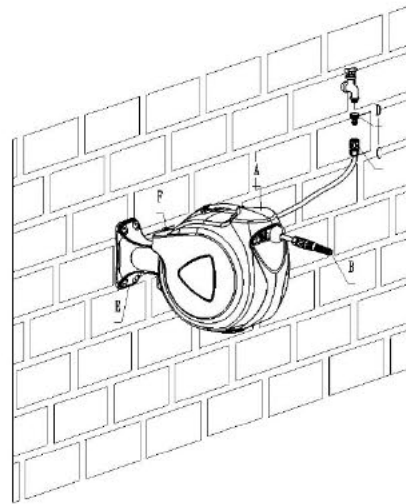

Fig. 7

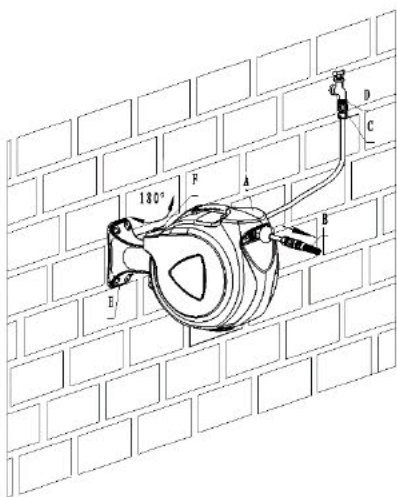

Fig. 8

## **OPERATION**

---

Pull out the hose to desired length. When you stop pulling, the hose will lock automatically. To retract the hose, pull it and then stop pulling, and the hose will retract automatically. To ensure that the hose will retract fully, it is recommended to have a minimum of 25 % of the hose unwound. If necessary, pull out the hose to the yellow warning mark (1 meter from the end) and then let it retract evenly back to the reel.

### **WARNING!**

- Always hold the hose until it is completely retracted back to the reel.
- When the hose is pulled out to the warning mark, never pull the hose with great strength.
- Do not force the hose to the retracting direction when the hose is retracting back to the reel.

## **MAINTENANCE**

---

- Shut off the water tap always after use and disconnect the connection hose to release water pressure.
  - Never transmit any chemicals or solid substances in the hose as this will damage the hose.
  - Store the garden hose reel indoors if it will not be used for a long time – protect from freezing.
  - Do not open the cover or disassemble any parts for any reason. The appliance must only be repaired by a qualified service personnel.
- 

Copyright © 2022 Isojoen Konehalli Oy. All rights reserved. Reproduction, transfer, distribution, or storage of part or all of the contents in this document in any form without the written permission of Isojoen Konehalli Oy is prohibited. The content of this document is provided "as is". Except as required by applicable law, no express nor implied warranties of any kind, including the warranties of merchantability and suitability for a particular purpose, are made in relation to the accuracy, reliability or content of this document. Pictures in this document are indicative and may differ from the delivered product. Isojoen Konehalli Oy follows a policy of ongoing development and reserves the right to make changes and improvements to the product and this document without prior notice. EU Declaration of Conformity is not anymore valid and the warranty is voided if the technical features or other features of the product are changed without manufacturer's permission. Isojoen Konehalli Oy is not responsible for the direct or indirect damages caused by the use of the product.