

RUUVIN ULOSVEDINSARJA

FIN

Ohjainholkki	Ohjain Ø	Esiporaus	Jälkiporaus	Vääntötappi	Vääntömutteri
B1	6 mm	3,2 mm		3,2 mm	SW 10 mm
B2	8 mm	3,2 mm		3,2 mm	SW 10 mm
B3	9 mm	3,2 mm	4,8 mm	4,8 mm	SW 11 mm
B4	10 mm	3,2 mm	4,8 mm	4,8 mm	SW 11 mm
B5	10 mm	4,8 mm	6,4 mm	6,4 mm	SW 13 mm
B6	11 mm	4,8 mm	6,4 mm	6,4 mm	SW 13 mm
B7	12 mm	4,8 mm	8 mm	8 mm	SW 14 mm
B8	13 mm	4,8 mm	8,7 mm	8,7 mm	SW 17 mm
B9	13 mm	6,4 mm	8,7 mm	8,7 mm	SW 17 mm
B10	14 mm	6,4 mm	8,7 mm	8,7 mm	SW 17 mm

Ohjeet

1. Pora reikä sopivan ohjainholkin avulla. Kuvissa 1A ja 1B on kuvattu eri kohdista katkenneiden ruuvien porausohje.
2. Suorita jälkiporaus isommalla poralla.
3. Lyö vääntötappi reikään ja paina vääntömutteri mahdollisimman syväälle.
4. Käännä vääntömutteria tasaisesti vastapäivään.

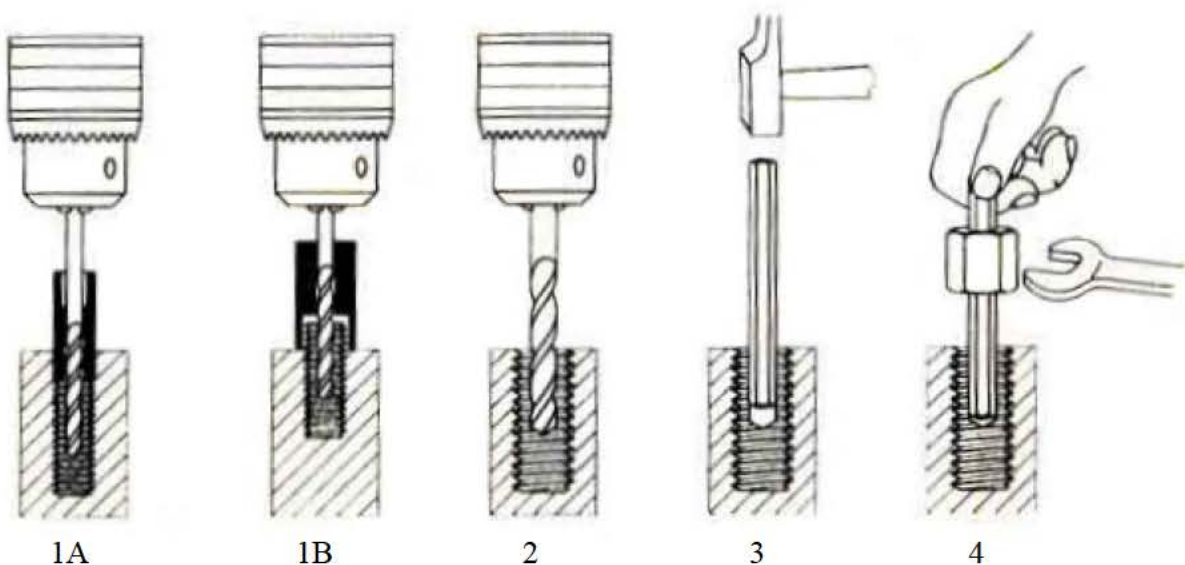

Maahantuojaja:

ISOJOEN KONEHALLI OY

Keskustie 26, 61850 Kauhajoki As, Suomi

Puh. 020 1323 232, Fax 020 1323 388

www.ikh.fi

SKRUVUTDRAGARSATS

SWE

Styrhylsa	Styre Ø	Förborrnig	Efterborrnig	Vridtapp	Vridmutter
B1	6 mm	3,2 mm		3,2 mm	SW 10 mm
B2	8 mm	3,2 mm		3,2 mm	SW 10 mm
B3	9 mm	3,2 mm	4,8 mm	4,8 mm	SW 11 mm
B4	10 mm	3,2 mm	4,8 mm	4,8 mm	SW 11 mm
B5	10 mm	4,8 mm	6,4 mm	6,4 mm	SW 13 mm
B6	11 mm	4,8 mm	6,4 mm	6,4 mm	SW 13 mm
B7	12 mm	4,8 mm	8 mm	8 mm	SW 14 mm
B8	13 mm	4,8 mm	8,7 mm	8,7 mm	SW 17 mm
B9	13 mm	6,4 mm	8,7 mm	8,7 mm	SW 17 mm
B10	14 mm	6,4 mm	8,7 mm	8,7 mm	SW 17 mm

Instruktioner

1. Borra ett hål med en lämplig styrhylsa. I bilderna 1A och 1B illustreras borrhingsinstruktioner för olika avbrutna skruvar.
2. Efterborra med en större borrh.
3. Slå vridtappen i hålet och tryck vridmuttern så djupt som möjligt.
4. Vrid vridmuttern jämnt motsols.

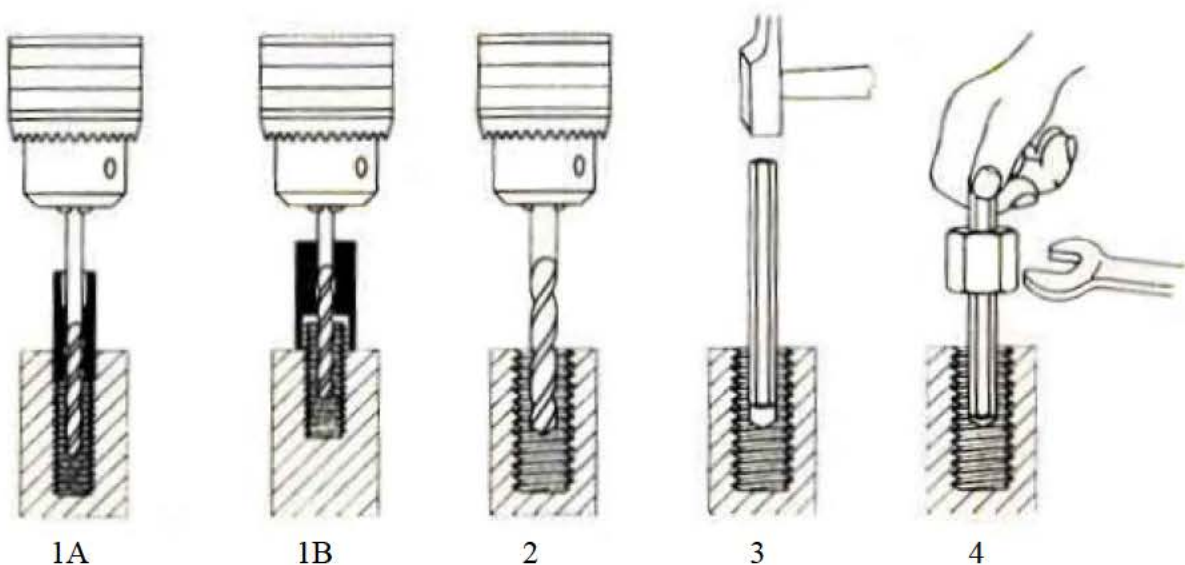

Importör:

ISOJOEN KONEHALLI OY

Keskustie 26, 61850 Kauhajoki As, Finland

Tel. +358 - 20 1323 232, Fax +358 - 20 1323 388

www.ikh.fi



IKH7218

SCREW EXTRACTOR SET

ENG

Guide bushing	Guide Ø	Pre-drilling	Re-drilling	Extractor pin	Extractor nut
B1	6 mm	3,2 mm		3,2 mm	SW 10 mm
B2	8 mm	3,2 mm		3,2 mm	SW 10 mm
B3	9 mm	3,2 mm	4,8 mm	4,8 mm	SW 11 mm
B4	10 mm	3,2 mm	4,8 mm	4,8 mm	SW 11 mm
B5	10 mm	4,8 mm	6,4 mm	6,4 mm	SW 13 mm
B6	11 mm	4,8 mm	6,4 mm	6,4 mm	SW 13 mm
B7	12 mm	4,8 mm	8 mm	8 mm	SW 14 mm
B8	13 mm	4,8 mm	8,7 mm	8,7 mm	SW 17 mm
B9	13 mm	6,4 mm	8,7 mm	8,7 mm	SW 17 mm
B10	14 mm	6,4 mm	8,7 mm	8,7 mm	SW 17 mm

Instructions

1. Drill a hole with a suitable guide bushing. In pictures 1A and 1B is shown drilling instructions for differently snapped screws.
2. Re-drill with a larger drill.
3. Pound the extractor pin into the hole and press the extractor nut as deep as possible.
4. Turn the extractor nut evenly counter-clockwise.

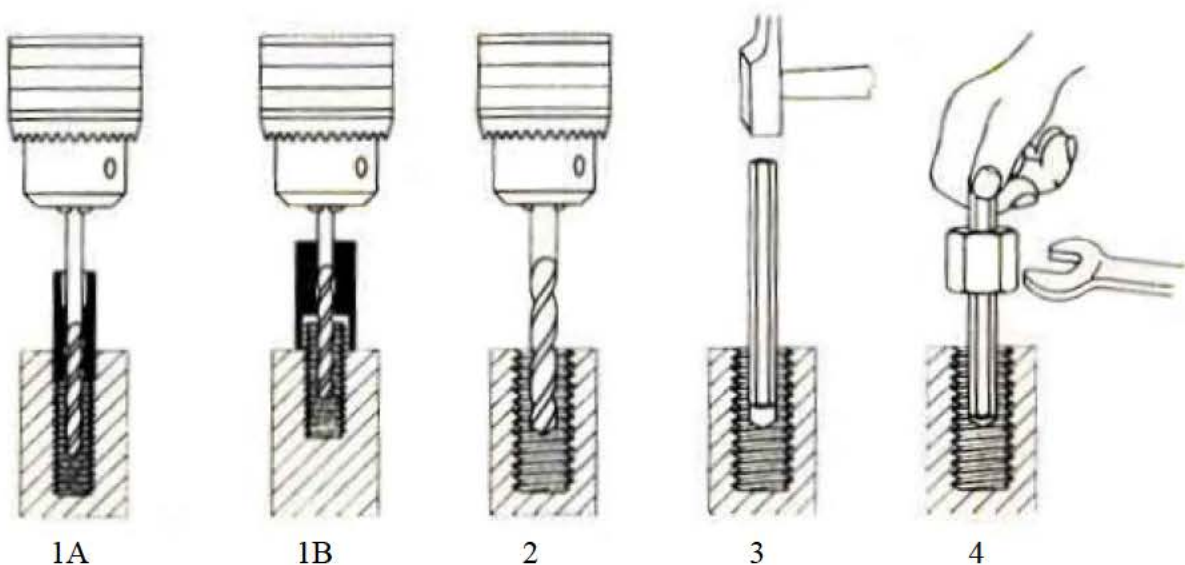

Importer:

ISOJOEN KONEHALLI OY

Keskustie 26, 61850 Kauhajoki As, Finland

Tel. +358 - 20 1323 232, Fax +358 - 20 1323 388

www.ikh.fi